

EJOT®

EJOT SDF-10V
EJOT SDF-10H

Nová generace
fasádních hmoždinek SDF
s ETA

(R)evoluce v betonu

Nová generace fasádních hmoždinek SDF



*díky radiálnímu rozepření



EJOT CZ, s.r.o.
Zděbradská 65
251 01 Říčany - Jazlovice
tel.: 323 627 811
e-mail: info@ejot.cz
www.ejot.cz



ETA-10/0305

EJOT®

Nová fasádní hmoždinka EJOT SDF-10V

V = plný materiál

Přehled nejdůležitějších charakteristik výrobku:

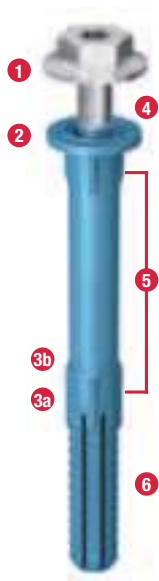

- 1 šroub s šestihrannou hlavou SW13 a integrovanou drážkou T40 pro úzké připojované díly a vyhlazenou podložkou pro optimální přenos sil
- 2 válcový límeč pro přerušení tepelného mostu mezi šroubem a připojovaným dílem a pro utěsnění proti vlhkosti
- 3 hmoždinka se dvěma kotevními hloubkami
3a = kotevní hloubka ≥ 40 mm v betonu
3b = kotevní hloubka ≥ 50 mm v plné cihle
- 4 šroub s velmi krátkým závitem pro přenos velkých ohybových momentů
- 5 dvojitě zajištění proti pootočení pro spolehlivou montáž
- 6 radiální rozepření s okamžitým účinkem

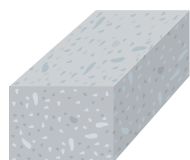

beton

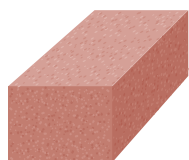

plná cihla



vápenopísková cihla

Nová fasádní hmoždinka EJOT SDF-10H

H = dutinový blok

Přehled nejdůležitějších charakteristik výrobku:



- 1 zápustný šroub s vnitřní drážkou T40
- 2 dvojitě zajištění proti pootočení pro spolehlivou montáž
- 3 radiální rozepření s okamžitým účinkem a optimální rozpěrné poměry pro veškeré dutinové materiály
- 4 šroub s dvoustupňovým závitem pro vysoký ohybový moment

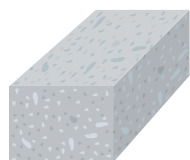

beton

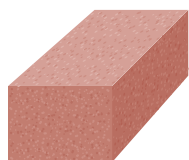

cihla



vápenopísková cihla

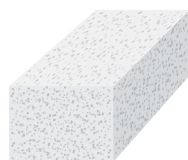

keramzitbeton

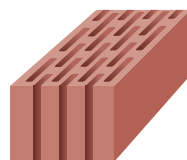

dutinová cihla

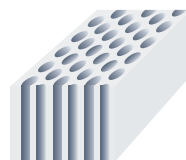

dutinová vápenopísková tvárnice

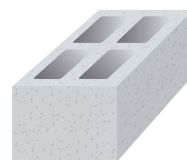

dutinový blok (lehčený beton)

EJOT® fasádní hmoždinka SDF-S-10V

se zápuštnou hlavou

TECHNICKÉ ÚDAJE

hloubka otvoru v betonu $h_{1,1}$	≥ 50 mm
kotevní hloubka v betonu $h_{nom,1}$	≥ 40 mm
hloubka otvoru ve zdivu $h_{1,2}$	≥ 60 mm
kotevní hloubka ve zdivu $h_{nom,2}$	≥ 50 mm
průměr otvoru d_o	10 mm
průchozí otvor v připojovaném dílu d_i	≤ 10,5 mm

CHARAKTERISTICKÉ HODNOTY

tahová zátěž $N_{Rk,p}$ v betonu C12/15	
rozsah teplot 30 °C / 50 °C.....	4,50 kN
rozsah teplot 50 °C / 80 °C.....	4,00 kN
smyková zátěž $V_{Rk,s}$ v betonu C12/15 při $h_{nom,1} = 40$ mm	
hmoždinka s ocelovým šroubem.....	7,93 kN
hmoždinka s nerezovým šroubem A4.....	9,12 kN
smyková zátěž $V_{Rk,s}$ při $h_{nom,2} = 50$ mm	
hmoždinka s ocelovým šroubem.....	11,09 kN
hmoždinka s nerezovým šroubem A4.....	12,94 kN
ohybový moment $M_{Rk,s}$ při $h_{nom,1} = 40$ mm	
hmoždinka s ocelovým šroubem.....	13,80 Nm
hmoždinka s nerezovým šroubem A4.....	16,09 Nm
ohybový moment $M_{Rk,s}$ při $h_{nom,2} = 50$ mm	
hmoždinka s ocelovým šroubem.....	23,01 Nm
hmoždinka s nerezovým šroubem A4.....	26,62 Nm
F_{Rk} plná cihla Mz 20-1,8, NF.....	2,50 kN
F_{Rk} vápenopísková tvárnice KS 36, NF.....	4,00 kN
F_{Rk} vápenopísková tvárnice KS 20, 8 DF.....	4,50 kN

SCHVÁLENÁ ZATÍŽENÍ*

tahová zátěž N_{zul} v betonu uC12/15	
rozsah teplot 30 °C / 50 °C.....	1,79 kN
rozsah teplot 50 °C / 80 °C.....	1,59 kN
smyková zátěž V_{zul} v betonu C12/15 při $h_{nom,1} = 40$ mm	
hmoždinka s ocelovým šroubem.....	4,53 kN
hmoždinka s nerezovým šroubem A4.....	4,18 kN
smyková zátěž V_{zul} při $h_{nom,2} = 50$ mm	
hmoždinka s ocelovým šroubem.....	6,34 kN
hmoždinka s nerezovým šroubem A4.....	5,92 kN
ohybový moment $h_{nom,1} = 40$ mm	
hmoždinka s ocelovým šroubem.....	7,89 Nm
hmoždinka s nerezovým šroubem A4.....	7,37 Nm
ohybový moment $h_{nom,2} = 50$ mm	
hmoždinka s ocelovým šroubem.....	13,15 Nm
hmoždinka s nerezovým šroubem A4.....	12,19 Nm
plná cihla Mz 20-1,8, NF.....	0,71 kN
vápenopísková tvárnice KS 36, NF.....	1,14 kN
vápenopísková tvárnice KS 20, 8 DF.....	1,29 kN

UPOZORNĚNÍ

Při navrhování a aplikaci výrobků postupujte dle evropského technického schválení ETA-10/0305.
Bližší údaje k jmenovitým hodnotám a zatížením jsou uvedeny v ETA.

* Při stanovení schválených zatížení byl zohledněn materiálový bezpečnostní součinitel γ_M a dílčí součinitel bezpečnosti $\gamma_F = 1,4$.



OBLAST POUŽITÍ A

- připevnění dřevěných a kovových dílů
- pro nenosné systémy podle ETAG 020
- vhodná pro doplňkové upevnění bran, dveří, oken, dřevěných hranolů

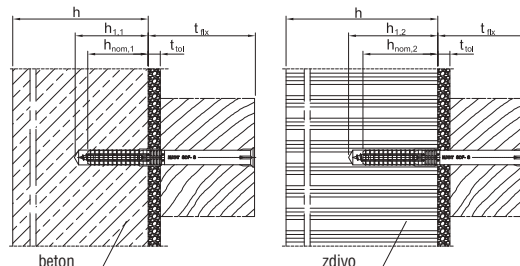

ETA-10/0305



DRÁŽKA
vnitřní T40



Ø v mm	délka hmož- dinky L mm	upevňovaná tloušťka (beton) t_{Rk} ≤ mm	upevňovaná tloušťka (zdivo) t_{Rk} ≤ mm	balení ks	cena Kč/100 ks	označení výrobku	číslo výrobku
hmoždinka se šroubem z pozinkované oceli (-V)							
10	50	10	—	100	47,00	SDF-S-10Vx50-V	8580050450
10	60	20	10	100	53,00	SDF-S-10Vx60-V	8580060450
10	70	30	20	100	55,00	SDF-S-10Vx70-V	8580070450
10	80	40	30	100	60,00	SDF-S-10Vx80-V	8580080450
10	100	60	50	100	64,00	SDF-S-10Vx100-V	8580100450
10	120	80	70	100	74,00	SDF-S-10Vx120-V	8580120450
10	140	100	90	100	84,00	SDF-S-10Vx140-V	8580140450
10	160	120	110	100	116,00	SDF-S-10Vx160-V	8580160450
10	180	140	130	100	189,00	SDF-S-10Vx180-V	8580180450
10	200	160	150	100	215,00	SDF-S-10Vx200-V	8580200450
10	220	180	170	100	254,00	SDF-S-10Vx220-V	8580220450

VLASTNOSTI

- hmoždinka s kotevní hloubkou v betonu 40 mm
- disponuje 2 kotevními hloubkami (kotvení ve zdivu 50 mm)
- velmi krátká rozpěrná část, krátké montážní časy
- optimální rozevření kotevní části (radiální kotevní část)
- velmi vysoké ohybové momenty
- povrchová úprava šroubu bez obsahu Cr(VI)
- rozlišení výrobků pomocí rozdílné barvy pouzdra hmoždinky
- dvojitá pojistka proti pootočení pro spolehlivou montáž

PODKLADY PRO KOTVENÍ

schváleno pro:

- beton
- plnou cihlu
- vápenopískové tvárnice
- plné tvárnice z lehčeného betonu

vhodné pro:

- přírodní kámen s těsnými spárami
- masivní sádrové desky



OBLAST POUŽITÍ B

- připevnění kovových dílů
- pro nenosné systémy podle ETAG 020
- vhodná pro doplňkové připevnění závěsných skříněk, obložení, kovových úhelníků

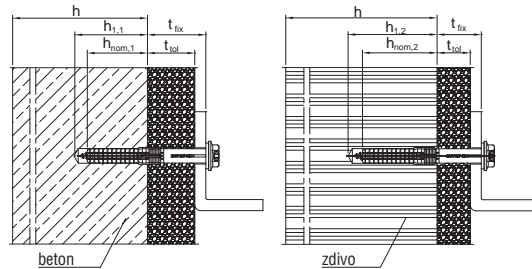

ETA-10/0305



DŘÁŽKA
vnitřní drážka T40
šestihran SW13



EJOT® fasádní hmoždinka SDF-KB-10V s šestihrannou hlavou

TECHNICKÉ ÚDAJE

hloubka otvoru v betonu $h_{1,1}$ ≥ 50 mm
kotevní hloubka v betonu $h_{nom,1}$ ≥ 40 mm
hloubka otvoru ve zdivu $h_{1,2}$ ≥ 60 mm
kotevní hloubka ve zdivu $h_{nom,2}$ ≥ 50 mm
průměr otvoru d_o 10 mm
průchozí otvor v připojovaném dílu d_i $\leq 10,5$ mm

CHARAKTERISTICKÉ HODNOTY

tahová zatížení $N_{Rk,p}$ v betonu C12/15
rozsah teplot 30 °C / 50 °C 4,50 kN
rozsah teplot 50 °C / 80 °C 4,00 kN
smyková zatížení $V_{Rk,s}$ v betonu C12/15 při $h_{nom,1} = 40$ mm
hmoždinka s ocelovým šroubem 7,93 kN
hmoždinka s nerezovým šroubem A4 9,12 kN
smyková zatížení $V_{Rk,s}$ při $h_{nom,2} = 50$ mm
hmoždinka s ocelovým šroubem 11,09 kN
hmoždinka s nerezovým šroubem A4 12,94 kN
ohybový moment $M_{Rk,s}$ při $h_{nom,1} = 40$ mm
hmoždinka s ocelovým šroubem 13,80 Nm
hmoždinka s nerezovým šroubem A4 16,09 Nm
ohybový moment $M_{Rk,s}$ při $h_{nom,2} = 50$ mm
hmoždinka s ocelovým šroubem 23,01 Nm
hmoždinka s nerezovým šroubem A4 26,62 Nm
 F_{Rk} plná cihla Mz 20-1,8, NF 2,50 kN
 F_{Rk} vápenopísková tvárnice KS 36, NF 4,00 kN
 F_{Rk} vápenopísková tvárnice KS 20, 8 DF 4,50 kN

SCHVÁLENÁ ZATÍŽENÍ*

tahová zatížení N_{zul} v betonu uC12/15
rozsah teplot 30 °C / 50 °C 1,79 kN
rozsah teplot 50 °C / 80 °C 1,59 kN
smyková zatížení V_{zul} v betonu C12/15 při $h_{nom,1} = 40$ mm
hmoždinka s ocelovým šroubem 4,53 kN
hmoždinka s nerezovým šroubem A4 4,18 kN
smyková zatížení V_{zul} při $h_{nom,2} = 50$ mm
hmoždinka s ocelovým šroubem 6,34 kN
hmoždinka s nerezovým šroubem A4 5,92 kN
ohybový moment $h_{nom,1} = 40$ mm
hmoždinka s ocelovým šroubem 7,89 Nm
hmoždinka s nerezovým šroubem A4 7,37 Nm
ohybový moment $h_{nom,2} = 50$ mm
hmoždinka s ocelovým šroubem 13,15 Nm
hmoždinka s nerezovým šroubem A4 12,19 Nm
plná cihla Mz 20-1,8, NF 0,71 kN
vápenopísková tvárnice KS 36, NF 1,14 kN
vápenopísková tvárnice KS 20, 8 DF 1,29 kN

UPOZORNĚNÍ

Při navrhování a aplikaci výrobků postupujte dle evropského technického schválení ETA-10/0305.
Bližší údaje k jmenovitým hodnotám a zatížením jsou uvedeny v ETA.

* Při stanovení schválených zatížení byl zohledněn materiálový bezpečnostní součinitel γ_M a dílčí součinitel bezpečnosti $\gamma_F = 1,4$.

Ø v mm	délka hmoždinky L mm	upevňovaná tloušťka (beton) t_{fix} ≤ mm	upevňovaná tloušťka (zdivo) t_{fix} ≤ mm	balení ks	cena Kč/ 100 ks	označení výrobku	číslo výrobku
hmoždinka se šroubem z pozinkované oceli (-V)							
10	50	10	—	100	54,00	SDF-KB-10Vx50-V	8581050450
10	60	20	10	100	55,00	SDF-KB-10Vx60-V	8581060450
10	70	30	20	100	57,00	SDF-KB-10Vx70-V	8581070450
10	80	40	30	100	62,00	SDF-KB-10Vx80-V	8581080450
10	100	60	50	100	69,00	SDF-KB-10Vx100-V	8581100450
10	120	80	70	100	79,00	SDF-KB-10Vx120-V	8581120450
10	140	100	90	100	99,00	SDF-KB-10Vx140-V	8581140450
10	160	120	110	100	120,00	SDF-KB-10Vx160-V	8581160450
10	180	140	130	100	195,00	SDF-KB-10Vx180-V	8581180450
10	200	160	150	100	229,00	SDF-KB-10Vx200-V	8581200450
10	220	180	170	100	262,00	SDF-KB-10Vx220-V	8581220450
hmoždinka se šroubem z nerezavějící oceli A4 (-E)							
10	50	10	—	100	149,00	SDF-KB-10Vx50-E	8581050650
10	60	20	10	100	165,00	SDF-KB-10Vx60-E	8581060650
10	70	30	20	100	184,00	SDF-KB-10Vx70-E	8581070650

VLASTNOSTI

- hmoždinka s kotevní hloubkou v betonu 40 mm
- disponuje 2 kotevními hloubkami (kotvení ve zdivu 50 mm)
- velmi krátká rozpěrná část, krátké montážní časy
- optimální rozevření kotevní části (radiální kotevní část)
- velmi vysoké ohybové momenty
- povrchová úprava šroubu bez obsahu Cr(VI)
- rozlišení výrobků pomocí rozdílné barvy pouzdra hmoždinky
- dvojitá pojistka proti pootočení pro spolehlivou montáž

PODKLADY PRO KOTVENÍ

- schváleno pro:
- beton
 - plnou cihlu
 - vápenopískové tvárnice
- vhodné pro:
- přírodní kámen s těsnými spárami
 - masivní sádrové desky

EJOT® fasádní hmoždinka SDF-S-10H

se zápuštnou hlavou

TECHNICKÉ ÚDAJE

hloubka otvoru h_1	≥ 80 mm
kotevní hloubka h_{nom}	≥ 70 mm
průměr otvoru d_0	$= 10$ mm
průchozí otvor v připojovaném dílu d_1	$\leq 10,5$ mm

CHARAKTERISTICKÉ HODNOTY

tahová zátěž $N_{Rk,D}$ v betonu C12/15	
rozsah teplot 30 °C / 50 °C	4,50 kN
rozsah teplot 50 °C / 80 °C	4,00 kN
smyková zátěž $V_{Rk,S}$	
hmoždinka s ocelovým šroubem	9,35 kN
hmoždinka s nerezovým šroubem A4	10,91 kN
ohybový moment $M_{Rk,S}$	
hmoždinka s ocelovým šroubem	17,67 Nm
hmoždinka s nerezovým šroubem A4	20,62 Nm
plná cihla Mz 20-1,8, NF	4,00 kN
vápenopísková tvárnice KS 36, NF	4,50 kN
vápenopísková tvárnice KS 20, 8 DF	4,50 kN
plná tvárnice z lehčeného betonu V6, 2 DF	2,00 kN
keramzitbeton	2,00 kN
dutinová cihla HLz 12-0,9, NF	2,00 kN
dutinová vápenopísková tvárnice KSL 12, 4 DF	2,50 kN
dutinová tvárnice z lehčeného betonu Hbl 10, 12 DF ..	1,20 kN

SCHVÁLENÁ ZATÍŽENÍ*

tahová zátěž N_{zul} v beton uC12/15	
rozsah teplot 30 °C / 50 °C	1,79 kN
rozsah teplot 50 °C / 80 °C	1,59 kN
smyková zátěž V_{zul}	
hmoždinka s ocelovým šroubem	5,34 kN
hmoždinka s nerezovým šroubem A4	5,00 kN
ohybový moment	
hmoždinka s ocelovým šroubem	10,10 Nm
hmoždinka s nerezovým šroubem A4	9,44 Nm
plná cihla Mz 20-1,8, NF	1,14 kN
vápenopísková tvárnice KS 36, NF	1,29 kN
vápenopísková tvárnice KS 20, 8 DF	1,29 kN
plná tvárnice z lehčeného betonu V6, 2 DF	0,57 kN
keramzitbeton	0,57 kN
dutinová cihla HLz 12-0,9, NF	0,57 kN
dutinová vápenopísková tvárnice KSL 12, 4 DF	0,71 kN
dutinová tvárnice z lehčeného betonu Hbl 10, 12 DF ..	0,34 kN

UPOZORNĚNÍ

Při navrhování a aplikaci výrobků postupujte dle evropského technického schválení ETA-10/0305. Bližší údaje k jmenovitým hodnotám a zatížením jsou uvedeny v ETA.

* Při stanovení schválených zatížení byl zohledněn materiálový bezpečnostní součinitel γ_M a dílčí součinitel bezpečnosti $\gamma_F = 1,4$.



OBLAST POUŽITÍ A

- připevnění dřevěných a kovových dílů
- pro nenosné systémy podle ETAG 020
- vhodná pro doplňkové upevnění bran, dveří, oken, dřevěných hranolů

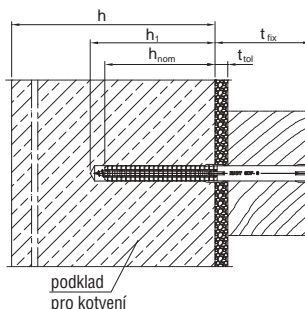

ETA-10/0305



DRÁŽKA

vnitřní T40



Ø v mm	délka hmoždinky L mm	upevňovaná tloušťka $t_{fix} \leq$ mm	balení ks	cena Kč/100 ks	označení výrobku	číslo výrobku
hmoždinka se šroubem z pozinkované oceli (-V)						
10	80	10	100	55,00	SDF-S-10Hx80-V	8510080420
10	100	30	100	65,00	SDF-S-10Hx100-V	8510100420
10	120	50	100	73,00	SDF-S-10Hx120-V	8510120420
10	140	70	100	84,00	SDF-S-10Hx140-V	8510140420
10	160	90	100	97,00	SDF-S-10Hx160-V	8510160420
10	180	110	100	145,00	SDF-S-10Hx180-V	8510180420
10	200	130	100	213,00	SDF-S-10Hx200-V	8510200420
10	220	150	100	258,00	SDF-S-10Hx220-V	8510220420
hmoždinka se šroubem z nerezavějící oceli A4 (-E)						
10	80	10	100	167,00	SDF-S-10Hx80-E	8510080620
10	100	30	100	198,00	SDF-S-10Hx100-E	8510100620
10	120	50	100	239,00	SDF-S-10Hx120-E	8510120620
10	140	70	100	284,00	SDF-S-10Hx140-E	8510140620
10	160	90	100	344,00	SDF-S-10Hx160-E	8510160620
10	180	110	100	429,00	SDF-S-10Hx180-E	8510180620
10	200	130	100	518,00	SDF-S-10Hx200-E	8510200620
10	220	150	100	583,00	SDF-S-10Hx220-E	8510220620

VLASTNOSTI

- schválená pro všechny běžné stavební materiály
- spolehlivé ukotvení optimalizované kotevní části v problematických stavebních materiálech
- povrchová úprava šroubu bez obsahu Cr(VI)
- rozlišení výrobků pomocí rozdílné barvy pouzdra hmoždinky
- dvojitá pojistka proti pootočení pro spolehlivou montáž

PODKLADY PRO KOTVENÍ

schváleno pro:

- beton
- plné cihly
- vápenopískové cihly
- plné tvárnice z lehčeného betonu
- dutinové cihly
- dutinové cihly z lehčeného betonu
- dutinové vápenopískové tvárnice
- dutinové tvárnice z lehčeného betonu
- keramzitbeton

vhodné pro:

- přírodní kámen s těsnými spárami
- masivní sádrové desky
- neklasifikované děrované a dutinové bloky



OBLAST POUŽITÍ B

- připevnění kovových dílů
- pro nenosné systémy podle ETAG 020
- vhodná pro doplňkové připevnění závěsných skříněk, obložení, kovových úhelníků

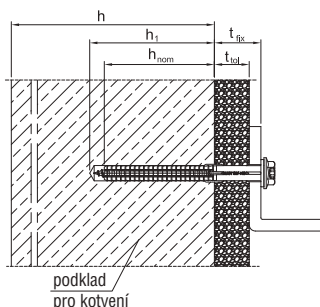

ETA-10/0305



DRÁŽKA

vnitřní drážka T40
šestihran SW13



EJOT® fasádní hmoždinka SDF-KB-10H

s šestihrannou hlavou

TECHNICKÉ ÚDAJE

hloubka otvoru v betonu h_1 ≥ 80 mm
 kotevní hloubka h_{nom} ≥ 70 mm
 průměr otvoru d_o = 10 mm
 průchozí otvor v připojovaném dílu d_i $\leq 10,5$ mm

CHARAKTERISTICKÉ HODNOTY

tahová zátěž $N_{Rk,p}$ v betonu C12/15
 rozsah teplot 30 °C / 50 °C 4,50 kN
 rozsah teplot 50 °C / 80 °C 4,00 kN
 smyková zátěž $V_{Rk,s}$
 hmoždinka s ocelovým šroubem 9,35 kN
 hmoždinka s nerezovým šroubem A4 10,91 kN
 ohybový moment $M_{Rk,s}$
 hmoždinka s ocelovým šroubem 17,67 Nm
 hmoždinka s nerezovým šroubem A4 20,62 Nm
 plná cihla Mz 20-1,8, NF 4,00 kN
 vápenopísková tvárnice KS 36, NF 4,50 kN
 vápenopísková tvárnice KS 20, 8 DF 4,50 kN
 plná tvárnice z lehčeného betonu V6, 2 DF 2,00 kN
 keramzitbeton 2,00 kN
 dutinová cihla HLZ 12-0,9, NF 2,00 kN
 dutinová vápenopísková tvárnice KSL 12, 4 DF 2,50 kN
 dutinová tvárnice z lehčeného betonu Hbl 10, 12 DF.. 1,20 kN

SCHVÁLENÁ ZATÍŽENÍ*

tahová zátěž N_{zul} v beton uC12/15
 rozsah teplot 30 °C / 50 °C 1,79 kN
 rozsah teplot 50 °C / 80 °C 1,59 kN
 smyková zátěž V_{zul}
 hmoždinka s ocelovým šroubem 5,34 kN
 hmoždinka s nerezovým šroubem A4 5,00 kN
 ohybový moment
 hmoždinka s ocelovým šroubem 10,10 Nm
 hmoždinka s nerezovým šroubem A4 9,44 Nm
 plná cihla Mz 20-1,8, NF 1,14 kN
 vápenopísková tvárnice KS 36, NF 1,29 kN
 vápenopísková tvárnice KS 20, 8 DF 1,29 kN
 plná tvárnice z lehčeného betonu V6, 2 DF 0,57 kN
 keramzitbeton 0,57 kN
 dutinová cihla HLZ 12-0,9, NF 0,57 kN
 dutinová vápenopísková tvárnice KSL 12, 4 DF 0,71 kN
 dutinová tvárnice z lehčeného betonu Hbl 10, 12 DF.. 0,34 kN

UPOZORNĚNÍ

Při navrhování a aplikaci výrobků postupujte dle evropského technického schválení ETA-10/0305.
 Bližší údaje k jmenovitým hodnotám a zatížením jsou uvedeny v ETA.

* Při stanovení schválených zatížení byl zohledněn materiálový bezpečnostní součinitel γ_M a dílčí součinitel bezpečnosti $\gamma_F = 1,4$.

Ø v mm	délka hmoždinky L mm	upevňovaná tloušťka $t_{kx} \leq$ mm	balení ks	cena Kč/100 ks	označení výrobku	číslo výrobku
hmoždinka se šroubem z pozinkované oceli (-V)						
10	80	10	100	58,00	SDF-KB-10Hx80-V	8513080420
10	100	30	100	69,00	SDF-KB-10Hx100-V	8513100420
10	120	50	100	76,00	SDF-KB-10Hx120-V	8513120420
10	140	70	100	89,00	SDF-KB-10Hx140-V	8513140420
10	160	90	100	105,00	SDF-KB-10Hx160-V	8513160420
10	180	110	100	149,00	SDF-KB-10Hx180-V	8513180420
10	200	130	100	227,00	SDF-KB-10Hx200-V	8513200420
10	220	150	100	266,00	SDF-KB-10Hx220-V	8513220420
hmoždinka se šroubem z nerezavějící oceli A4 (-E)						
10	80	10	100	183,00	SDF-KB-10Hx80-E	8513080620
10	100	30	100	211,00	SDF-KB-10Hx100-E	8513100620
10	120	50	100	254,00	SDF-KB-10Hx120-E	8513120620
10	140	70	100	295,00	SDF-KB-10Hx140-E	8513140620
10	160	90	100	356,00	SDF-KB-10Hx160-E	8513160620
10	180	110	100	446,00	SDF-KB-10Hx180-E	8513180620
10	200	130	100	540,00	SDF-KB-10Hx200-E	8513200620
10	220	150	100	614,00	SDF-KB-10Hx220-E	8513220620

VLASTNOSTI

- schválená pro všechny běžné stavební materiály
- spolehlivé ukotvení optimalizované kotevní části v problematických stavebních materiálech
- povrchová úprava šroubu bez obsahu Cr(VI)
- rozlišení výrobků pomocí rozdílné barvy pouzdra hmoždinky
- dvojitá pojistka proti pootočení pro spolehlivou montáž

PODKLADY PRO KOTVENÍ

schváleno pro:

- beton
- plné cihly
- vápenopískové cihly
- plné tvárnice z lehčeného betonu
- dutinové cihly
- dutinové cihly z lehčeného betonu
- dutinové vápenopískové tvárnice
- dutinové tvárnice z lehčeného betonu
- keramzitbeton

vhodné pro:

- přírodní kámen s těsnými spárami
- masivní sádrové desky
- neklasifikované dřevané a dutinové bloky

Program fasádních hmoždinek – celkový přehled



Spektrum délek hmoždinek se šrouby z oceli s povrchovou úpravou pozinkováním – bez obsahu Cr(VI)

délka [mm]	SDF-S-10V	SDF-KB-10V	SDF-S-10H	SDF-KB-10H	SDF-S-8	SDF-KB-8	SDF-S-10U	SDF-S-14U	SDP-S-10S	SDP-KB-10S	SDP-KB-14
50	•	•									
60	•	•				•					
70	•	•									
80	•	•	•	•	•	•			•	•	•
100	•	•	•	•	•	•			•	•	•
120	•	•	•	•	•	•			•	•	
140	•	•	•	•	•	•			•	•	
160	•	•	•	•	•	•			•	•	
180	•	•	•	•	•	•		•	•	•	
200	•	•	•	•	• ¹⁾	• ¹⁾			•	•	
220	•	•	•	•	• ¹⁾	• ¹⁾		•	•	•	
250							•				
260								•			
275							•				
300							•	•			
360								•			

1) dodací termín na vyžádání

Spektrum délek hmoždinek se šroubem z nerezavějící oceli A4

délka [mm]	SDF-S-10V	SDF-KB-10V	SDF-S-10H	SDF-KB-10H	SDF-S-8	SDF-KB-8	SDF-S-10U	SDF-S-14U	SDP-S-10S	SDP-KB-10S	SDP-KB-14
50		•									
60		•				•					
70		•									
80			•	•	• ¹⁾	•			•	•	•
100			•	•	•	•			•	•	•
120			•	•	•	•			•	•	
140			•	•	•	•			•	•	
160			•	•	•	•			•	•	
180			•	•	•	•			•	•	
200			•	•	• ¹⁾	• ¹⁾			• ¹⁾	• ¹⁾	
220			•	•	• ¹⁾	• ¹⁾			• ¹⁾	• ¹⁾	

1) dodací termín na vyžádání

Provedení hlavy a drážky šroubu

druh	SDF-S-10V	SDF-KB-10V	SDF-S-10H	SDF-KB-10H	SDF-S-8	SDF-KB-8	SDF-S-10U	SDF-S-14U	SDP-S-10S	SDP-KB-10S	SDP-KB-14
zápustná hlava	•		•		•		•	•	•		
šestihřanná hlava		•		•		•				•	•
T30					•						
T40	•	•	•	•			•	•	•		
SW10						•					
SW13		•		•						•	
SW17											•

Program fasádních hmoždinek – celkový přehled

schválení		ETA-10/0305		STO 090-012272			STO 090-012272	
typ hmoždinky		SDF-10V	SDF-10H	SDF-8	SDF-10U	SDF-14U	SDP-10S	SDP-14
jmenovitý průměr vrtáku	d_{nom} / d_p [mm]	10	10	8	10	14	10	14
řezný průměr vrtáku	d_{cut} [mm] ≤	10,45	10,45	8,45	10,45	14,5	10,45	14,5
hloubka otvoru	h_v / t [mm] ≥	50 / 60	80	60	80	80	80	80
kotevní hloubka (beton + zdivo)	h_{nom} / h_v [mm] ≥	–	70	50	70	70	70	70
kotevní hloubka (beton)	$h_{nom,1} / h_v$ [mm] ≥	40	–	–	–	–	–	–
kotevní hloubka (zdivo)	$h_{nom,2} / h_v$ [mm]	50	–	–	–	–	–	–
průchozí otvor v připojovaném stavebním dílu	d_i [mm]	10,5	10,5	8,5	10,5	14,5	10,5	14,5

stavební materiály	norma	SDF-10V	SDF-10H	SDF-8	SDF-10U	SDF-14U	SDP-10S	SDP-14
beton ≥ C12/15	DIN 1045	•	•	•	•	•		
plná cihla ≥ Mz 12	DIN 105	•	•	•	•	•		
dutinová cihla ≥ Hlz 12	DIN 105-1		•		•	•		
dutinová cihla LHLz ¹⁾	DIN 105-2		•		•	•		
vápenopísková cihla ≥ KS 12	DIN 106	•	•	•	•	•		
vápenopísková cihla ≥ KSL 6	DIN 106		•		•	•		
struskové tvárnice ¹⁾	DIN 398				•	•		
dutinové bloky z lehčeného betonu ≥ HBL 2	DIN 18151		•		•	•		
plné bloky z lehčeného betonu	DIN 18152		•	•	•	•		
plné bloky z betonu ¹⁾	DIN 18153			•	•	•		
dutinové bloky z betonu ¹⁾	DIN 18153				•	•		
vnější vrstvy betonového sendviče ≥ C 12/15	DIN 1045	•		•	•	•		
keramzitbeton	TGL		•		•	•		
pórobeton	DIN 1053/DIN 4165						•	•

¹⁾ vždy nutné výtahné zkoušky na stavbě

EJOT klíč pro označení hmoždinek

příklad 1:

SDF-S-10Vx80-V



- SDF = šroubovací fasádní hmoždinka (Schraubdübel Fassade)
 -S = hmoždinka se zápusťným límcem se šroubem se zápusťnou hlavou
 -10 = průměr hmoždinky v mm
 V = plné stavební prvky (Vollstein)
 x80 = délka hmoždinky v mm
 -V = šroub z oceli s pozinkovaným povrchem bez obsahu Cr(VI)

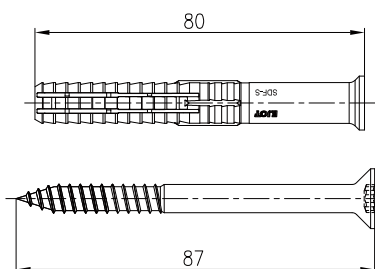

SDF-S
 Ø 10V x 80

příklad 2:

SDF-KB-10Hx120-E



- SDF = šroubovací fasádní hmoždinka (Schraubdübel Fassade)
 -KB = hmoždinka s válcovým límcem se šroubem s šestihlannou hlavou
 -10 = průměr hmoždinky v mm
 H = dutinové stavební prvky (Hohlkammerrstein)
 x120 = délka hmoždinky v mm
 -E = šroub z nerezí A4

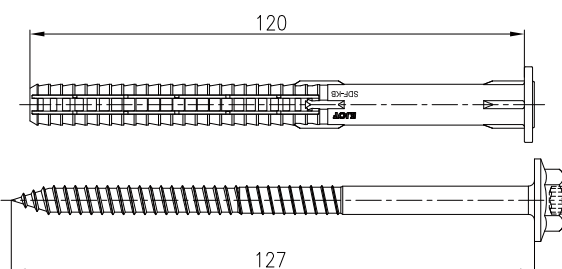

SDF-KB
 Ø 10H x 120

Všechny výrobky z oboru zavěšených odvětrávaných fasád (VHF)

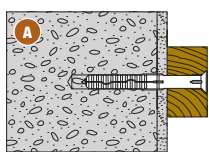

fasádní hmoždinka SDF / SDP

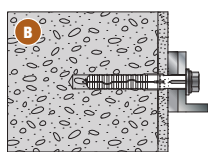

fasádní hmoždinka SDF / SDP

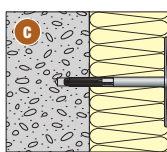

držák izolace DH

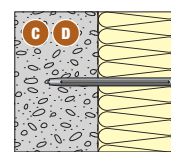

kovový držák izolace DMH + DMT

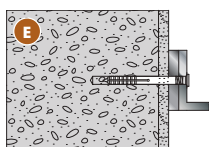

zatloukáč hmoždinka ND



čepová kotva B / BZ plus



chemická kotva MIS



chemická kotva MIS + SH

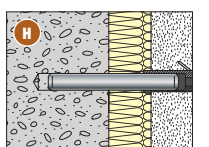

sanační kotva na betonové sendviče WSS

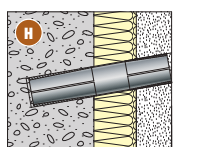

sanační kotva na betonové sendviče KERI

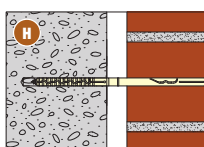

sanační kotva na lícové zdivo VSD

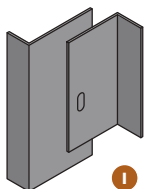

Šrouby a nýty pro spojení a upevnění

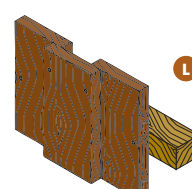
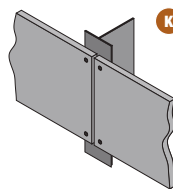
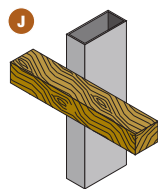

oblast použití		podklad	řešení upevnění	technické schválení	nářadí	
kotvení	A kotvení dřevěných pomocných konstrukcí	beton	SDF-S-8		Z-21.2-589 CERTIFIKÁT 090-012274	
		plně zdivo	SDF-S-10			
		beton	SDF-S-10U			
		plné a děrované zdivo	SDF-S-14U			
		dutinové zdivo	SDF-S-10L			
	B kotvení kovových pomocných konstrukcí	pórobeton	SDP-S-10S		Z-21.2-967 / CERT. 090-012304	
		beton	SDF-KB-8		Z-21.2-589 CERTIFIKÁT 090-012274	
		plně zdivo	SDF-KB-10			
		beton	SDF-KB-10U			
		plné a dutinové zdivo	SDF-KB-14U			
dutinové zdivo	SDF-KB-10L					
C upevnění měkkých izolací	beton	držák izolace DH		-		
	plné a dutinové zdivo pórobeton	kovový držák izolace DMH + kovový talíř DMT		-		
D upevnění tvrdých izolací	beton	plné a dutinové zdivo pórobeton	kovový držák izolace DMH		-	
E kotvení lehkých konstrukcí	beton	plné a dutinové zdivo	zatloukáč hmoždinka ND-K-6		-	
			zatloukáč hmoždinka ND-K-8		-	
F kotvení v tlačené zóně betonu (bez trhlin)	beton		čepová kotva B		Z-21.1-1589 ETA-01/0013	
F kotvení v tažené zóně betonu (s trhlinami)	beton		čepová kotva BZ plus		ETA-03/0017	
G injekční technika pro kotvení bez tlaku	plné a dutinové zdivo		kartuš s maltou MIS-S 345 (polyester) + závitová tyč + sítkové pouzdro SH		Z-21.3-1815 Z-21.3-1816 ETA-06/0067 ETA-06/0068 ETA-06/0069	vytlačovací pistole APVM směšovací tryska MD vyfukovací pumpička čistící kartáče
	beton plné a dutinové zdivo		kartuš s maltou MIS-S 345 (vinylester) + závitová tyč + sítkové pouzdro SH			
H kotvení pro sanaci fasádních prvků	beton, plné cihly, dutinové cihly		VSD		Z-21.2-1652	-
	lícové zdivo		WSS		ETA-99/0007	jádrové vrtání vrtací šablona
	3 vrstvé betonové panely		KERI		Z-21.8-1265	
spojování, upevnění	I spojení hliníkových konstrukcí s pevnými a posuvnými spoji	hliník	JT4-3H/5-5,5x19		P-013611	-
	I spojení hliníkových konstrukcí s pevnými spoji		jednostranný nýt K14-AI/E		Z-14.1-4 / CERT. 070-626528	nástavec pro vytvoření posuvných spojů, nýtovací kleště
	J dřevěné nosné latě		JT4-S-2-4,8x48		P-013604	-
	K fasádní obklady		JT4-ST5-3-4,8x35		-	-
	L dřevěné obklady		SH3-S-4,0 x délka		-	-
			SH3-S-5,0 x délka		-	-



Poznámky

Handwriting practice lines consisting of 28 horizontal dotted lines.



EJOT CZ, s.r.o.

Zděbradská 65

251 01 Říčany - Jažlovice

Tel.: 323 627 811

Fax: 323 627 818

e-mail: info@ejot.cz

Internet: www.ejot.cz